

14 SET. 2020

Hora: 7:12 pm
Firma: [Firma]
Secretaría de la Oficialía Mayor

**INFORME PERICIAL DE PARTE, SOLICITADO POR
EL CONGRESO DE LA REPUBLICA
SOBRE INTEGRIDAD DE TRES (03) ARCHIVOS DE
AUDIO**

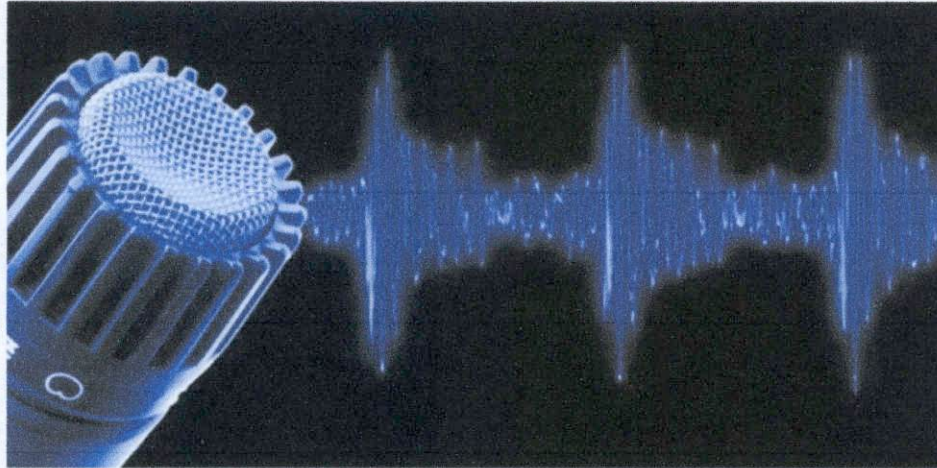

REALIZADO POR:

Licenciado en Física: **PEDRO JOSE INFANTE ZAPATA**

N° de Colegiatura: **CFP: 0454**

Egresado de Posgrado en Ciencia Criminalística

Estudio de Posgrado en Ing. De Telecomunicaciones

Diplomado en Telecomunicaciones

Diplomado en Seguridad Informática

DOMICILIO:

JR. LAMPA 1115 Of. 507 – CERCADO DE LIMA – LIMA - LIMA

TELEFONOS N° 985808968 - 937183483 - (01)4182948

SETIEMBRE 2020

XU- 517270

INFORME PERICIAL DIGITAL FORENSE

I. SOLICITANTE:

Congreso de la Republica

II. PERITO A CARGO:

Pedro José INFANTE ZAPATA, Licenciado en Física con CFP N° 0454, con domicilio procesal en el Jr. Lampa 1115 Of. 507 – Cercado de Lima. Perito Criminalístico.

- Egresado de Posgrado en Ciencia Criminalística
- Estudio de Posgrado en Ing. De Telecomunicaciones
- Diplomado en Telecomunicaciones
- Diplomado en Seguridad Informática

III. OBJETO DEL INFORME PERICIAL:

El presente informe pericial tiene por objeto determinar:

- a. Si el archivo digital ha sido editado.
- b. Si no se advierten discontinuidades en los diálogos.
- c. Si el archivo digital proviene de fuente original.
- d. Si es posible determinar la fecha de creación del archivo digital.



IV. DESCRIPCIÓN DE LA MUESTRA:

El solicitante remite tres (03) archivos informáticos de audio, con las siguientes propiedades:

Nombre	Tamaño	Duración	Extensión del archivo
1. Ponte la vincha	36,949 KB	00:39:24	.mp3
2. Swing	69,858 KB	01:14:30	.mp3
3. Canción de cuna ...	28,389 KB	00:30:16	.mp3

Los archivos informáticos fueron asegurados mediante código HASH SHA 256:

Filename	SHA-256
1. Ponte la vincha.mp3	66102831e60afc01d0609286e65ed98be38d6d5e0ac0c65c837463ea4455d68a
2. Swing.mp3	c9fb4c9fdd2ce552ea9c63fa36dcaaed859354f00010261babd319f5397f0540
3. Canción de cuna para dormir.mp3	a94eef98b21edb753af937c8dd5e1d2c09237b27de74fee44ab70477979103c2

V. HERRAMIENTAS EMPLEADAS

Software: ADOBE AUDITION, AUDACYTY, EXIFTOOL, MATLAB.

Hardware: Una computadora portátil con procesador core I7 de alta gama.

VI. METODOLOGIA:

Se empleará el método de análisis digital de la señal para detectar cortes y ediciones, empleando herramientas de software de edición y análisis de espectrograma, para establecer si la línea de tiempo ha experimentado alteraciones y para determinar la temporalidad o fecha de creación se analizará el metadato de los archivos digitales.

VII. FUNDAMENTOS TEÓRICO:

- a. Grabación original: cualquier soporte de grabación o parte del mismo que contenga, de forma permanente, los sucesos acústicos capturados por un sensor y registrados en tiempo real, justamente en los instantes en que las señales acústicas se iban produciendo.
- b. Grabación íntegra: cualquier soporte de grabación o parte del mismo que contenga, permanentemente y de forma continua, los sucesos acústicos capturados por un sensor y grabador.
- c. Grabación precisa: cualquier soporte de grabación o parte del mismo que contenga, permanentemente, los sucesos acústicos capturados por un sensor y grabador, desviándose ligeramente o dentro de los límites de tolerancia de un estándar tecnológico.

1. Según "MANUAL DE EVIDENCIA DIGITAL" del Ministerio de Justicia y Derechos Humanos

Uno de los **Principios del Peritaje** debe ser:

1. Objetividad:

Es un requisito que le compete tanto al fiscal que dirige la investigación y por ende elabora los puntos de pericia a realizarse, como al perito informático que analizará la información previamente identificada, asegurada, adquirida y preservada a los fines de su análisis.

2. Legalidad:

El perito deberá ser preciso en sus conclusiones, en la metodología utilizada para arribar al resultado, y su actuación será acorde a la legislación de la actividad técnica-informática-pericial.

3. Idoneidad:

Las herramientas informáticas utilizadas deberán ser idóneas y validadas para otorgar apoyatura a las conclusiones arribadas.



4. Inalterabilidad:

Será fundamental el debido cumplimiento de la cadena de custodia que asegure que no ha existido alteración ni modificación en el peritaje.

Reconocimiento e Identificación de la Evidencia Digital; El objetivo de esta etapa, es preparar adecuadamente las fases de recolección y/o adquisición, para garantizar que la evidencia digital a obtener sea relevante, suficiente, confiable, y legalmente válida. Cuando se planifica la recolección de la evidencia digital, y se releva para identificar los dispositivos de almacenamiento, se deberán priorizar las fuentes de evidencia más volátil.

Se deberá diferenciar los dispositivos que son transportables, los cuales serán objeto de recolección para su posterior análisis en laboratorio pericial, de los que, por su volumen, número, etc., no se podrán transportar y deberán ser procesados en el lugar (servidores).

Dispositivos portátiles

- **Teléfonos celulares**
- Smartwatches
- PDAs
- Dispositivos digitales multimedia
- **Cámaras digitales**
- Sistemas de posicionamiento global (GPS)
- Reproductores
- **Video filmadoras**
- Localizador
- Sistemas en vehículos
- Cámaras de seguridad



Preservación de evidencia digital cadena de custodia:

- La cadena de custodia es una serie de recaudos destinados a asegurar el origen, la identidad o e integridad de la evidencia, evitando que se pierda, destruya o altere.
- La preservación es el resguardo seguro de la evidencia, durante los lapsos de tiempo en que esta no es transportada ni utilizada.
- El depósito y preservación de la evidencia digital, y de sus contenedores, requiere contar con entornos adecuados en cuanto a la seguridad y reserva de los datos, suficiente capacidad de almacenamiento físico y virtual.

https://www.mpfm.gob.pe/Docs/0/files/manual_evidencia_digital.pdf

2. FORMATOS

a. Formato de archivo

Un formato de archivo es una forma estándar de codificar la información para su almacenamiento en un archivo de computadora. Especifica cómo se usan los bits para codificar información en un medio de almacenamiento digital. Los formatos de archivo pueden ser propietarios o gratuitos y pueden ser inéditos o abiertos

Los formatos de archivo a menudo tienen una especificación publicada que describe el método de codificación y permite probar la funcionalidad prevista del programa. No todos los formatos tienen documentos de especificación disponibles libremente, en parte porque algunos desarrolladores ven sus documentos de especificación como secretos comerciales, y en parte porque otros desarrolladores nunca crean un documento de especificación formal, dejando que el precedente establecido por otros programas defina el formato.

b. Extensión de nombre de archivo

Una extensión de nombre de archivo es un identificador especificado como un sufijo para el nombre de un archivo de computadora. La extensión indica una característica del contenido del archivo o su uso previsto. Una extensión de archivo normalmente se delimita desde el nombre del archivo con un punto, pero en algunos sistemas se separa con espacios.

Algunos sistemas de archivos implementan extensiones de nombre de archivo como una característica del propio sistema de archivos y pueden limitar la longitud y el formato de la extensión, mientras que otros tratan las extensiones de nombre de archivo como parte del nombre de archivo sin distinción especial.

Las extensiones de nombre de archivo pueden considerarse un tipo de metadatos. Se usan comúnmente para implicar información sobre la forma en que los datos pueden almacenarse en el archivo. La definición exacta, que proporciona los criterios para decidir qué parte del nombre del archivo es su extensión, pertenece a las reglas del sistema de archivos específico utilizado; usualmente la extensión es la subcadena que sigue a la última ocurrencia, si la hay, del carácter de punto (ejemplo: *txt* es la extensión del nombre de archivo *readme.txt*, y *html* la extensión de *mysite.index.html*).

c. Formatos de archivo de audio

Los siguientes son los formatos de archivo de audio más populares en la actualidad:

WAV	Identifica archivos que contienen audio en formato WAVE. Este formato, diseñado por Microsoft, es un estándar para el manejo de audio en la plataforma Windows y permite obtener una alta calidad en el almacenamiento y reproducción de audio.
MP3	Identifica archivos que contienen sonido en formato MPEG Audio Stream, Layer III. Se trata de un formato no propietario. Este formato tiene la capacidad de almacenar audio con calidad similar a la de un disco compacto.
WMA	Formato propietario desarrollado por Microsoft. Es un formato que está orientado más a la difusión (<i>broadcasting</i>) a través de Internet.



d. Formatos de archivo de video

Los siguientes son los formatos de archivo de vídeo más populares en la actualidad:

AVI	Identifica archivos que contienen vídeo digital. El formato AVI permite almacenar simultáneamente un flujo de datos de vídeo y varios flujos de audio
MOV	Identifica archivos cuyo contenido fue creado en el programa <i>Quick Time</i> . Este formato tiene la capacidad de manejar audio, animación, vídeo y capacidades interactivas; fue creado por la empresa Apple e inicialmente se desarrolló para la plataforma Macintosh. Actualmente también es utilizado en Windows y Unix y es un estándar para el manejo de vídeo.
WMV	<i>Windows Media Video</i> (WMV) es un nombre genérico que se da al conjunto de algoritmos de compresión ubicados en el set propietario de tecnologías de vídeo desarrolladas por Microsoft, que forma parte del framework Windows Media
MPG MPEG	Este formato toma su nombre de <i>Moving Pictures Expert Group</i> , que es grupo integrado por más de 70 compañías e instituciones de todo el mundo, entre las que destacan Sony, Philips y Apple; que se han unido con la finalidad de conformar un estándar para el manejo de vídeo digital en CD, televisión por cable, transmisión directa por satélite y televisión de alta definición.



e. Formatos de archivo de imagen

Los siguientes son los formatos de archivo de imagen más populares en la actualidad:

JPG JPEG	Este formato es utilizado para almacenar y presentar fotos e imágenes sin movimiento. A diferencia de su similar "gif", permite el manejo de un mayor número de colores.
BMP	Gráfico en formato <i>Bit MaP</i> (mapa de bits) que puede ser abierto en la aplicación <i>Paint Brush</i> diseñada para el sistema operativo Microsoft Windows.
PNG	(<i>Portable Network Graphics</i>). Gráficos Portables de Red. Formato gráfico muy completo especialmente pensado para redes.
GIF	Este formato fue diseñado por CompuServe y debe su nombre a las siglas del inglés <i>Graphic Interchange Format</i> (Formato Gráfico de Intercambio). Un archivo de imagen con este formato puede almacenar hasta 256 colores, por lo que generalmente son diseños sencillos, como rayas, trazos, dibujos animados simples, etc

3. Función HASH

Una función hash es un método para generar claves o llaves que representen de manera unívoca a un documento o conjunto de datos. Es

una operación matemática que se realiza sobre este conjunto de datos de cualquier longitud, y su salida es una huella digital, de tamaño fijo e independiente de la dimensión del documento original. El contenido es ilegible.

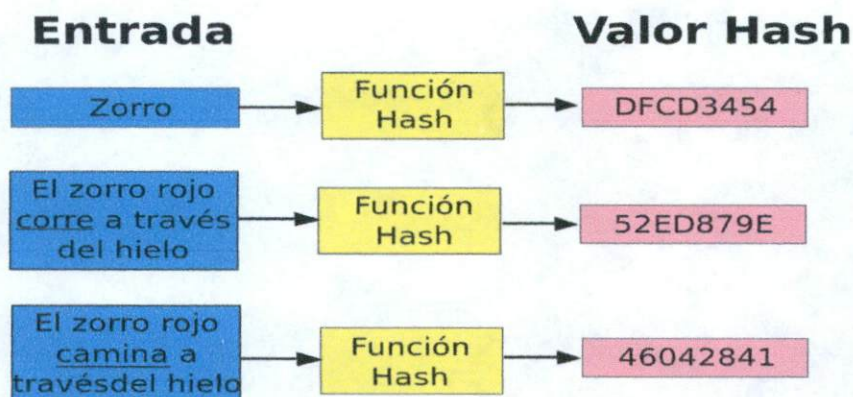

Conjunto de datos

Cuando nos referimos a un conjunto de datos, puede ser cualquier tipo de contenido digital. Ya sean textos, fotografías, video, música... Lo que tendremos que tener en cuenta es el formato de los archivos. Aunque un texto sea exactamente igual en formato .pdf y .docx, sus códigos alfanuméricos o hashes serán diferentes.

Algoritmo matemático y código alfanumérico

El termino Hash proviene del inglés y significa "picadillo". En consonancia con este significado, el algoritmo matemático "pica", "trocea" y "mezcla" el conjunto de datos y crea un nuevo código con una longitud indicada. Cuando hablamos de funciones Hash, hacemos referencia a diferentes algoritmos matemáticos de resumen. Por tanto, no existe una sola función de Hash, sino que encontramos una pluralidad de ellas. Entre las funciones más conocidas encontramos las denominadas SHA-2 (Secure Hash Algorithm). SHA-2 se compone de 4 funciones: SHA-224; SHA-256, SHA-384 y SHA_512. Cada una de ellas da un Hash diferente para un mismo conjunto de datos, y la longitud del Hash es de 224, 256, 384 y 512 bits dependiendo de la función elegida.

Por noma general, los Hashes son representados en código alfanumérico hexadecimal. Por tanto, los 256 bits del SHA-256, nos entrega un código alfanumérico de 64 caracteres.

Una de las principales características de las funciones Hash es que cada conjunto de datos al que se le aplica la función nos dará un hash único, por muy pequeña que sea la variación en los datos. Otra de ellas es la prácticamente imposibilidad de obtener el conjunto de datos a partir del código alfanumérico. Es decir, es una función de solo sentido.

Utilidades de las funciones hash

Las funciones Hash y los códigos alfanuméricos que generan tienen muchas utilidades. En este post no indicaremos todas y cada una de las



funcionalidades, pero os indicamos algunas de ellas.

El Hash es muy utilizado en la gestión de los identificadores y contraseñas. Cuando una persona accede a un Saas (Software as a service), el sistema debe comprobar previamente que el usuario y la contraseña introducidas son correctas para poder acceder al servicio. Para que exista un mayor nivel de seguridad, el sistema no guarda la contraseña, sino que guarda el Hash de la contraseña. Y, por tanto, cuando introducimos nuestra contraseña para acceder, el sistema calcula el Hash de la contraseña y lo compara con el guardado en el sistema. Si ambos coinciden, permitirá el acceso. Esta es la razón por la cual los sistemas de internet no pueden devolverte la contraseña olvidada, porque no la tienen. Deberás generar una nueva contraseña, para que se calcule el Hash y que el sistema la guarde.

Otra de las utilidades de las funciones Hash es determinar de forma rápida la inalterabilidad de un documento o archivo. Como cada documento genera un Hash único (como una matrícula de coche), si un documento ha sido alterado su Hash será diferente al anterior. Esta misma función permite una trazabilidad de los documentos o archivos. Al tener un identificador único, se podrán identificar cualquier copia del documento o archivo.

Ejemplos de funciones HASH

MD5

Es una función hash de 128 bits. Como todas las funciones hash, toma unos determinados tamaños a la entrada, y salen con una longitud fija (128 bits). El algoritmo MD5 no sirve para cifrar un mensaje. La información original no se puede recuperar, ya que está específicamente diseñado para que a partir de una huella hash no se pueda recuperar la información. Actualmente esta función hash no es segura utilizarla, nunca se debe usar.

SHA-1

Es parecido al famoso MD5, pero tiene un bloque de 160 bits en lugar de los 128 bits del MD5. La función de compresión es más compleja que la función de MD5, por tanto, SHA-1 es más lento que MD5 porque el número de pasos son de 80 (64 en MD5) y porque tiene mayor longitud que MD5 (160bits contra 128bits).

SHA-2

Las principales diferencias con SHA-1 radica en su diseño y que los rangos de salida han sido incrementados. Dentro de SHA-2 encontramos varios tipos, el SHA-224, SHA-256, SHA-384 y SHA-512. El más seguro, es el que mayor salida de bits tiene, el SHA-512, que tiene 80 rondas (pasos), como el SHA-1 pero se diferencia de éste en:

- Tamaño de salida 512 por los 160 de SHA-1.
- Tamaño del bloque, tamaño de la palabra y tamaño interno que es el doble que SHA-1.



- Como ocurre con todos los cifrados y hash, cuanto más seguro, más lento su procesamiento y uso, debemos encontrar un equilibrio entre seguridad y velocidad.

VIII. ANÁLISIS DE LA MUESTRA

Los análisis de autenticación de grabaciones sonoras desarrollados, utiliza como referencia general los conceptos establecidos en los estándares aprobados por el AES Audio Engineering Society.

En nuestro entorno de trabajo, entendemos por proceso de autenticación, aquel estudio dirigido a determinar si una grabación sonora mantiene la integridad durante el intervalo temporal en que sucedió tal grabación. Dicho estudio también es extensivo a la verificación de si dicha grabación se trata de un registro original o de una copia.

Los distintos análisis a los que se pueden someter una grabación de audio, vendrá condicionada por el material aportado por nuestro cliente. En la mayoría de los casos, para realizar un análisis de autenticación exhaustivo, será necesario disponer tanto de la grabación original, como del conjunto de elementos de registro utilizados en el proceso de grabación (micrófono, dispositivo grabador, etc).

Para la realización del análisis de las muestras en relación a la manipulación o edición del audio se consideran:

Cortes y puntos de edición de audio en algunas partes de la conversación y Visualización del espectrograma para determinar variaciones de la amplitud armónica de la señal, buscando cortes o cambios de energía.



1) ARCHIVO1.- Ponte la vincha.mp3

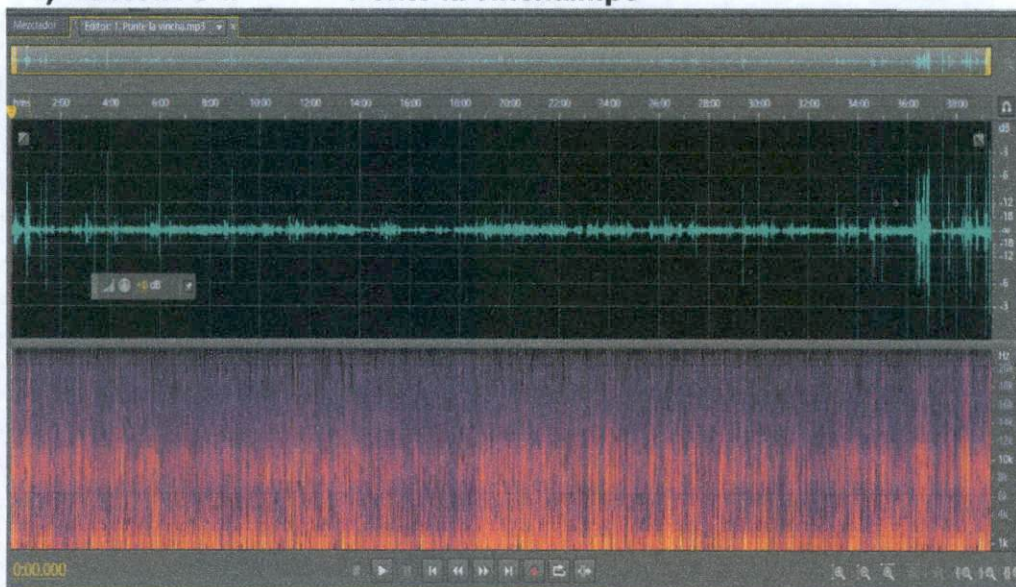

SEÑAL DE AUDIO

a. CAMBIOS EN LA INTENSIDAD Y ENERGÍA DE LA SEÑAL

En las gráficas siguientes se muestran segmentos de la señal de audio donde la intensidad y la energía de la señal no disminuyen, esto quiere decir que no se evidencia edición en el audio; mostrada en el espectrograma de las siguientes imágenes:

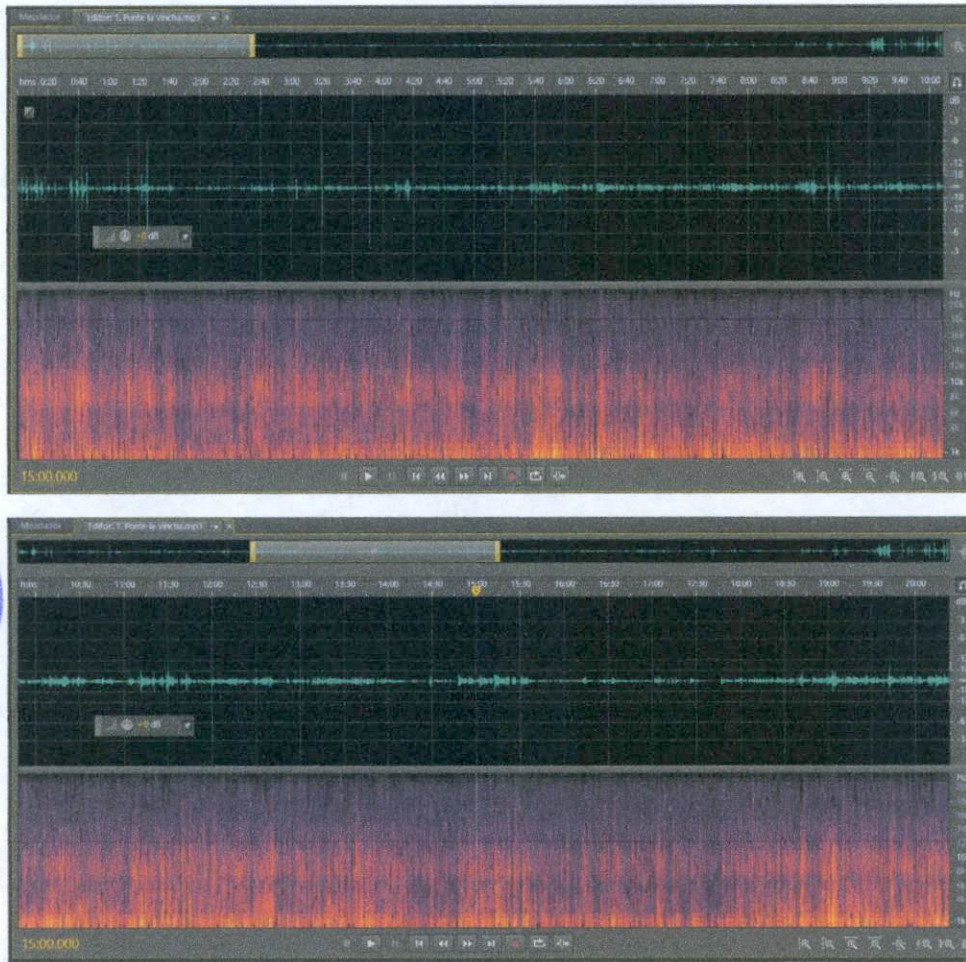

Si se verificaran cambios sustanciales en la amplitud de la señal o indefiniciones en el espectro, obtendríamos indicadores de alteraciones en la señal principal de audio, descontando el ruido aditivo, ya sea por ruido de canal o externo, los cortes o ediciones dejan rastros de cambios de energía en la señal, que pueden ser verificados, en los (03) archivos informáticos analizados, no se han encontrado dichas variaciones, por lo que la continuidad e inalterabilidad de la señal en el tramo obtenido permanece invariable.

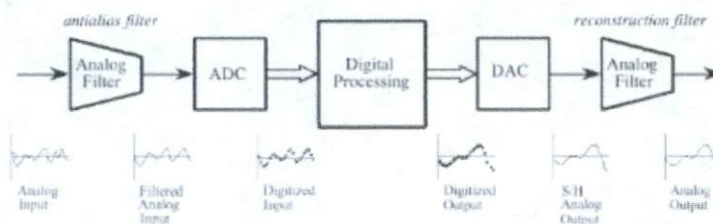

Extrado de: The Scientist and Engineer's Guide to Digital Signal Processing, SW Smith.

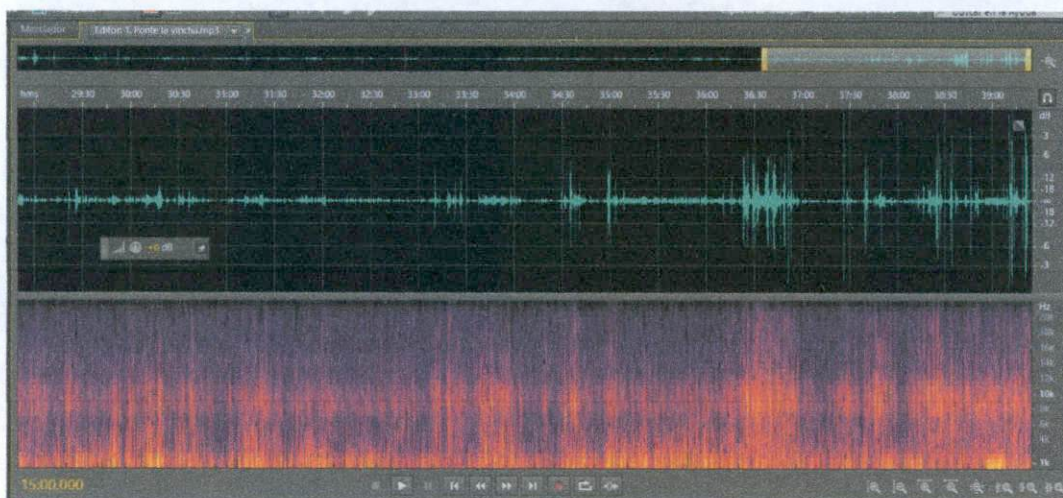
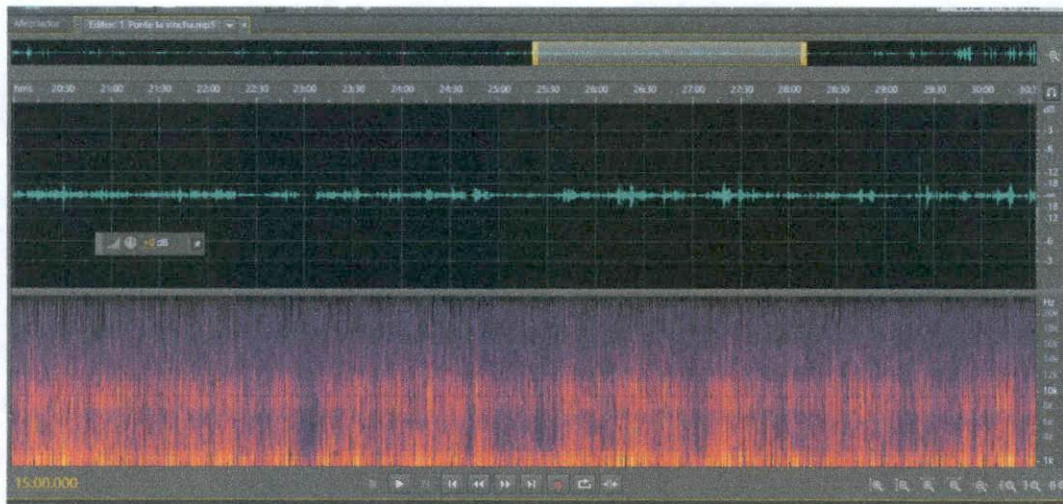

b. ANALISIS DE METADATA EN LA MUESTRA “1. Ponte la vincha.mp3”

```

ExifTool Version Number      : 12.05
File Name                    : 1. Ponte la vincha.mp3
Directory                   : D:/TRABAJOS/Casos/congreso/COMPLETO
File Size                    : 36 MB
File Modification Date/Time  : 2020:06:27 17:01:50-05:00
File Access Date/Time       : 2020:09:10 14:38:32-05:00
File Creation Date/Time     : 2020:09:10 14:38:32-05:00
File Permissions            : rw-rw-rw-
File Type                   : MP3
File Type Extension         : mp3
MIME Type                   : audio/mpeg
MPEG Audio Version          : 1
Audio Layer                 : 3
Audio Bitrate               : 128 kbps
Sample Rate                 : 44100
Channel Mode                : Single Channel
MS Stereo                   : Off
Intensity Stereo           : Off
Copyright Flag              : False
Original Media              : True
Emphasis                    : None
Duration                    : 0:39:25 (approx)
  
```

c. ANALISIS DE CONTINUIDAD EN EL DIALOGO "1. Ponte la vincha.mp3"

2) 2. Swing.mp3

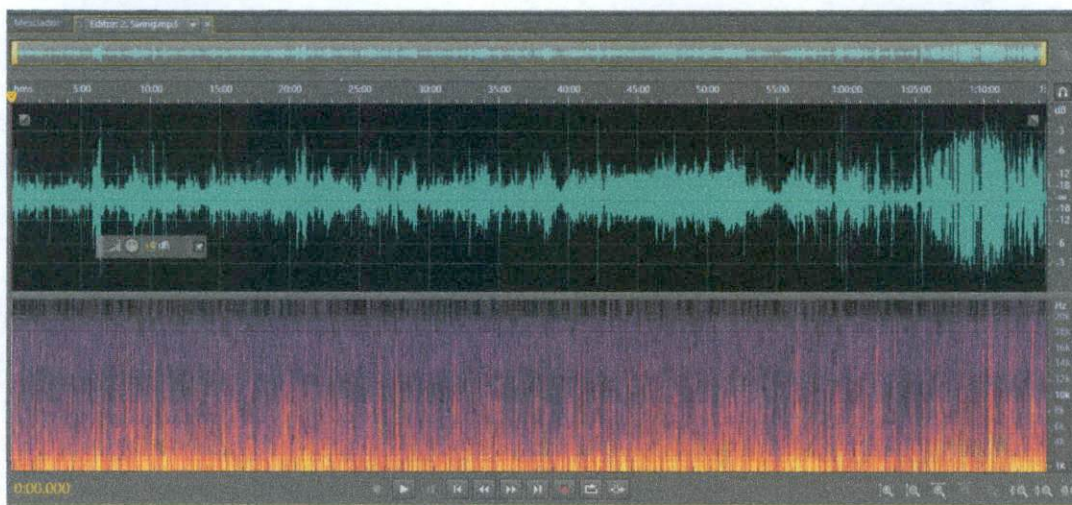

SEÑAL DE AUDIO

a. CAMBIOS EN LA INTENSIDAD Y ENERGÍA DE LA SEÑAL

En las gráficas siguientes se muestran segmentos de la señal de audio donde la intensidad y la energía de la señal no disminuyen, esto quiere decir que no se evidencia edición en el audio; mostrada en el espectrograma de las siguientes imágenes:

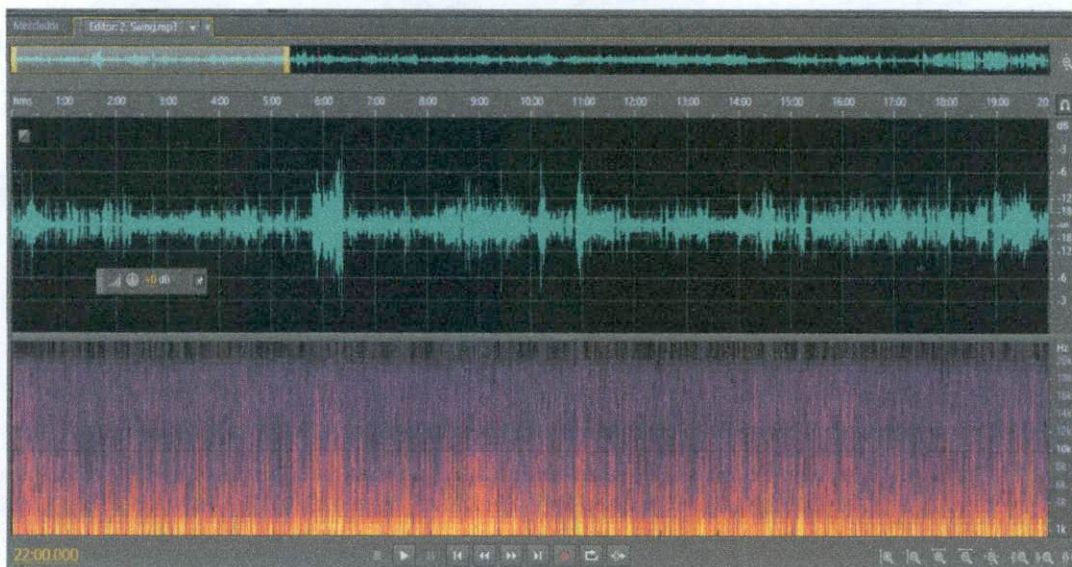

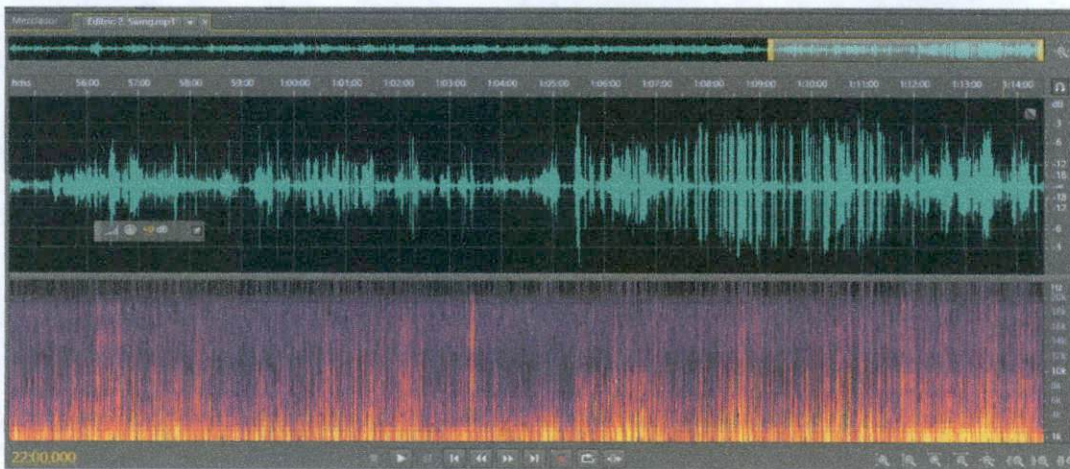
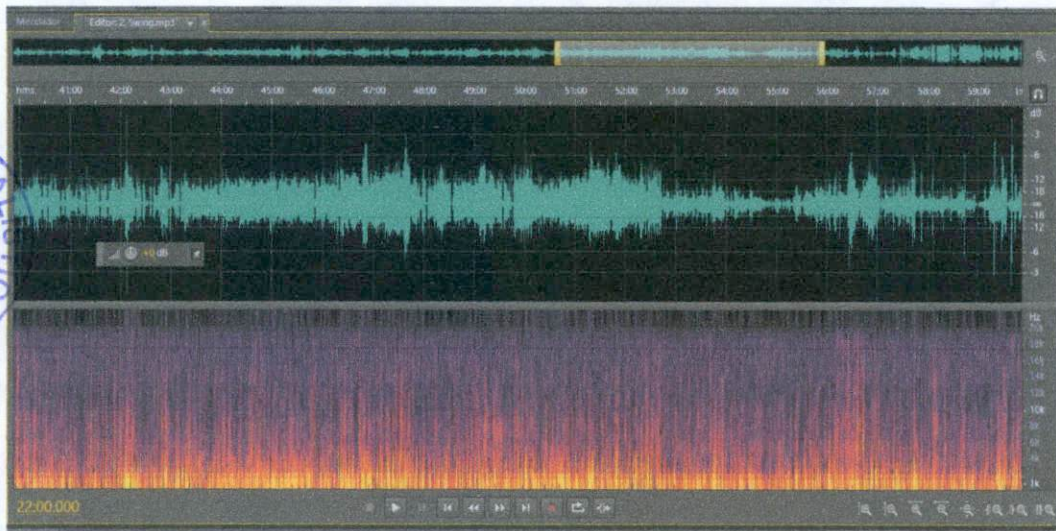
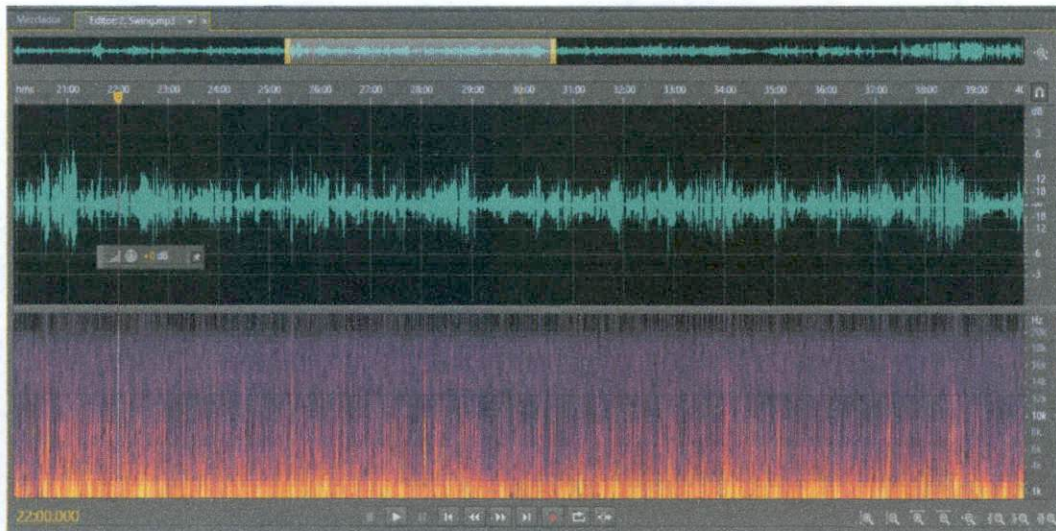

b. ANALISIS DE METADATA EN LA MUESTRA "2. Swing.mp3"

```
ExifTool Version Number      : 12.05
File Name                    : 2. Swing.mp3
Directory                   : D:/TRABAJOS/Casos/congreso/COMPLETO
File Size                   : 68 MB
File Modification Date/Time  : 2020:08:31 11:18:18-05:00
File Access Date/Time       : 2020:09:10 14:38:32-05:00
File Creation Date/Time     : 2020:09:10 14:38:32-05:00
File Permissions            : rw-rw-rw-
File Type                   : MP3
File Type Extension         : mp3
MIME Type                   : audio/mpeg
MPEG Audio Version         : 1
Audio Layer                 : 3
Audio Bitrate              : 128 kbps
Sample Rate                 : 44100
Channel Mode                : Single Channel
MS Stereo                  : Off
Intensity Stereo           : Off
Copyright Flag             : False
Original Media             : True
Emphasis                   : None
Duration                   : 1:14:31 (approx)
```

c. ANALISIS DE CONTINUIDAD EN EL DIALOGO "2. Swing.mp3"

3) 3. Canción de cuna para dormir.mp3

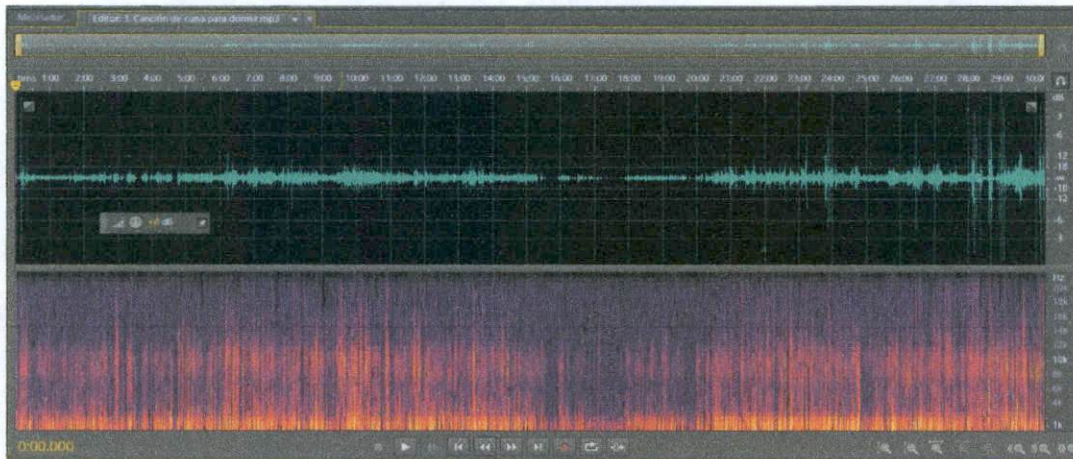

SEÑAL DE AUDIO

a. CAMBIOS EN LA INTENSIDAD Y ENERGÍA DE LA SEÑAL

En las gráficas siguientes se muestran segmentos de la señal de audio donde la intensidad y la energía de la señal no disminuyen, esto quiere decir que no se evidencia edición en el audio; mostrada en el espectrograma de las siguientes imágenes:



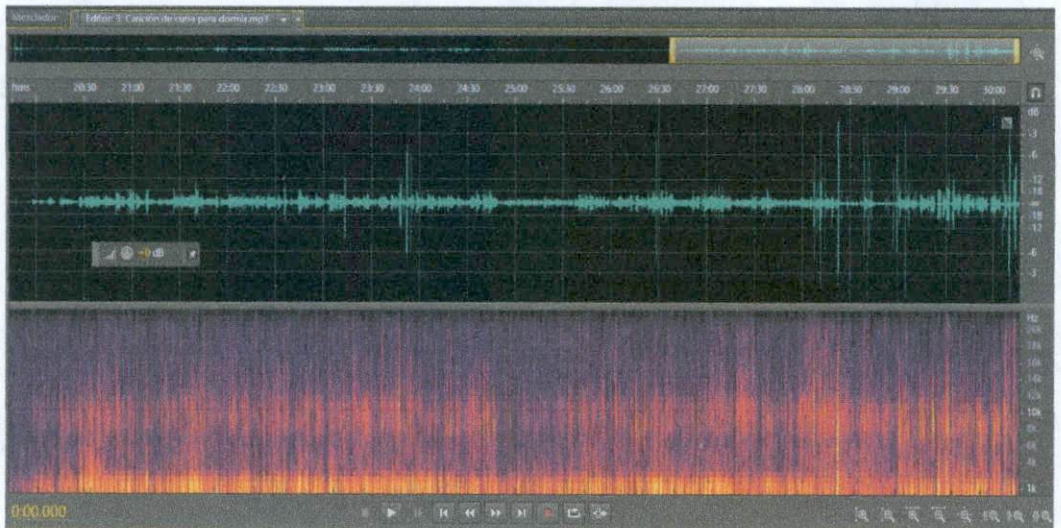
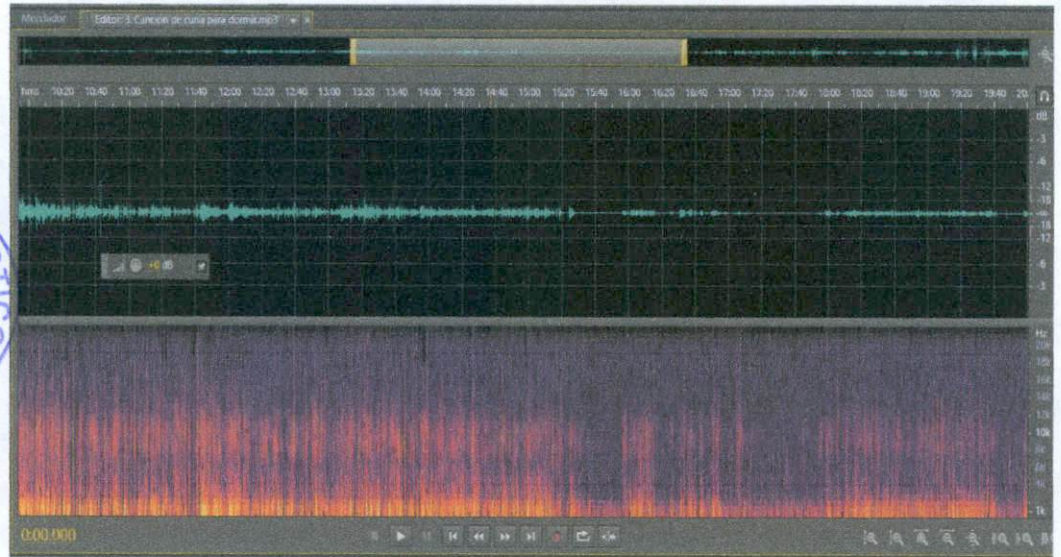
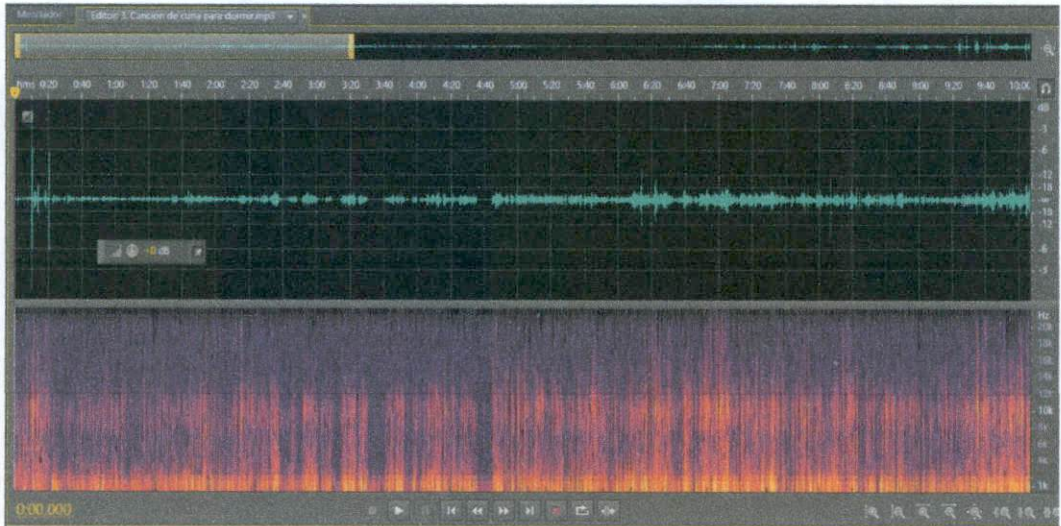

b. ANALISIS DE METADATA EN LA MUESTRA "3. Canción de cuna para dormir.mp3"

```
ExifTool Version Number      : 12.05
File Name                    : 3. Canción de cuna para dormir.mp3
Directory                   : D:/TRABAJOS/Casos/congreso/COMPLETO
Warning                      : FileName encoding not specified
File Size                   : 28 MB
File Modification Date/Time  : 2020:07:21 21:19:16-05:00
File Access Date/Time       : 2020:09:10 14:38:31-05:00
File Creation Date/Time     : 2020:09:10 14:38:31-05:00
File Permissions            : rw-rw-rw-
File Type                   : MP3
File Type Extension         : mp3
MIME Type                   : audio/mpeg
MPEG Audio Version          : 1
Audio Layer                 : 3
Audio Bitrate               : 128 kbps
Sample Rate                 : 44100
Channel Mode                : Single Channel
MS Stereo                   : Off
Intensity Stereo           : Off
Copyright Flag              : False
Original Media              : True
Emphasis                    : None
Duration                    : 0:30:17 (approx)
```

c. ANALISIS DE CONTINUIDAD EN EL DIALOGO "23. Canción cuna para dormir.mp3"

RESULTADOS:

Para la realización de este análisis, el perito que suscribe el presente y aclara las siguientes interrogantes:

a. Si el dispositivo de grabación del archivo graba audio, precisar cuál es el formato de los archivos de audio producidos por el dispositivo grabador

Los archivos digitales entregados eran de formato .mp3, desconociéndose en que formato se grabaron originalmente y el medio de grabación.

b. ¿Es posible considerar como original el archivo que se entregó sin conocerse el dispositivo de grabación?

NO para que un archivo sea considerado original, debe conocerse el dispositivo grabador original y luego determinar en qué formato graba.

En este punto, se debe hacer hincapié que la originalidad no solo se trata del formato, sino que, para que un archivo sea considerado original, el mismo tiene que estar en la fuente original de grabación o, en última instancia, contar con las secuencias de caracteres que fueran generadas con las funciones HASH que garanticen su originalidad e integridad.

c. ¿EXTRAER un archivo desde un dispositivo de grabación a otro soporte de almacenamiento, cambiaría su formato y/o extensión?



NO, los archivos digitales al ser extraídos de su fuente y, posteriormente, ser transferidos hacia otro soporte de almacenamiento, conservan su formato original.

d. ¿Existe algún mecanismo conocido, que permita garantizar la integridad y originalidad de los archivos producidos por el dispositivo de grabación del archivo digital?

Si existe un mecanismo que permite garantizar la originalidad e integridad de un archivo digital, para ello se utilizan las funciones de resumen o HASH.

Los HASH o funciones de resumen son algoritmos que consiguen crear a partir de una entrada (ya sea un texto, una contraseña o un archivo, por ejemplo) una salida alfanumérica de longitud normalmente fija que representa un resumen de toda la información que se le ha dado (es decir, a partir de los datos de la entrada crea una cadena que solo puede volverse a crear con esos mismos datos).



Las secuencias de caracteres deben ser generadas, en primera instancia, cuando los archivos aún se encuentran en el soporte de almacenamiento original, con el fin de garantizar la originalidad e integridad de los datos. Posteriormente, cuando los archivos han sido transferidos a otro soporte de almacenamiento, se tienen que volver a generar dichas secuencias de caracteres para comprobar que el archivo resultante de la transferencia es una copia espejo del original (las funciones HASH tienen que dar como resultado las mismas secuencias de caracteres o cadenas antes y después de la transferencia).

e. ¿Etiquetar un audio hace que el código HASH se modifique?

NO, los archivos digitales al ser etiquetados no alteran su código de seguridad HASH.

X. CONCLUSIONES

1. Las técnicas y análisis utilizados para la verificación de la integridad de los tres (03) archivos informáticos en los tramos analizados, donde no se advierten cambios en la intensidad y la energía de la señal, dieron como resultado una integridad en la señal de audio, por lo que no se evidencia manipulación intencionada con posterioridad al proceso de grabación, es decir son íntegros en los tramos obtenidos.
2. En el análisis al metadato de los archivos de audio, revelan una fecha de creación, acorde con la migración efectuada hacia el pendrive (USB), según el metadato corresponde:

```
File Name      : 1. Ponte la vincha.mp3
Directory     : D:/TRABAJOS/Casos/congreso/COMPLETO
File Size     : 36 MB
File Modification Date/Time : 2020:06:27 17:01:50-05:00
```

```
File Name      : 2. Swing.mp3
Directory     : D:/TRABAJOS/Casos/congreso/COMPLETO
File Size     : 68 MB
File Modification Date/Time : 2020:08:31 11:18:18-05:00
```

```
File Name      : 3. Canci3n de cuna para dormir.mp3
Directory     : D:/TRABAJOS/Casos/congreso/COMPLETO
Warning       : FileName encoding not specified
File Size     : 28 MB
File Modification Date/Time : 2020:07:21 21:19:16-05:00
```

3. Se advierte que la fecha de creación de los archivos informáticos, revela en el pendrive (USB) analizado, las fechas siguientes: 27/06/2020, 31/08/2020, 21/07/2020 respectivamente, para corroborar la fecha de grabación de dichos archivos debe contarse con la fuente original de grabación o en su defecto una copia espejo.

Lima, 14 de setiembre de 2020

PEDRO J. INFANTE ZAPATA
PERITO ACUSTICO FORENSE
CFP 0454



TRANSCRIPCIÓN DEL ARCHIVO DE AUDIO ETIQUETADO: "CANCIÓN DE CUNA PARA DORMIR"

Duración: 00:30:16

- Voz 01:** Presi
- Voz 02:** Hoy he comido demasiado, hay comida rica, donde más firmo yo.
- Voz 01:** Dice este (ininteligible), le están pidiendo su renuncia al lado, pero es el ministro
- Voz 02:** ¿Ah?
- Voz 01:** El ministro es
- Voz 02:** No, no, o sea yo
- Voz 01:** Usted, ¿usted le ha quitado la confianza a Iván?
- Voz 02:** No, yo este cuando salió tu reportaje la semana anterior con esto
- Voz 01:** Uju
- Voz 02:** Inmediatamente Figueredo y te, te (ininteligible) con decirte hay que cortar por lo sano
- Voz 01:** Uju
- Voz 02:** Y he le estoy pidiendo me dijo su renuncia, él me dijo, tú me dijiste está renunciando Iván y yo te dije oye dime la verdad porque su jefe le está pidiendo la renuncia, no es que este renunciando y hay esta ten te mostré y te puedo mostrar nuevamente porque no está, entonces eso ha sido la semana pasada, entonces, no (ininteligible) después hablamos contigo y tu me dijiste que ibas a presentar tu carta de renuncia y que mejor no se cuanto (ininteligible) entonces le dije no le aceptes y devuélvele su carta, rompe su carta no sé cuánto porque hoy día con Karen vamos a ver, entonces dada las circunstancias que ha pasado esta semana con lo que ha salido ahora, entonces yo tampoco puedo, porque cada quien al final quiere también salvar su responsabilidad, no
- Voz 01:** Claro, pero eso no es responsabilidad de Iván, ¿Iván que culpa tiene ahí?
- Voz 02:** Mira eso es responsabilidad de su jefe
- Voz 01:** Unm
- Voz 02:** O sea Figueredo...
- Voz 01:** Iván no va renunciar presidente y yo tampoco
- Voz 02:** Ya



Voz 01: Y yo tampoco y yo ahora si le digo

Voz 02: Ya

Voz 01: Ustedes porque son

Voz 02: ¿Cuál ustedes? ¿Cuál ustedes?

Voz 01: Porque presidente, usted, usted mire, usted es mi padre, yo lo he considerado mi padre, presidente yo en mi corazón voy a guardar muchas cosas pero

Voz 02: Ya

Voz 01: El ministro le ha pedido la renuncia a Iván a través de Figueredo

Voz 02: Ya, ¿Qué ministro?

Voz 01: El ministro de vivienda

Voz 02: ¿Qué?

Voz 01: El ministro de vivienda le ha pedido a Figueredo la renuncia de Iván y ha dicho que usted le ha quitado la confianza a Iván, Iván no va renunciar quien se va ir soy yo

Voz 02: Ya, hoy día

Voz 01: Pero yo

Voz 02: Hoy día entonces, o sea hoy día , no el ministro, el ministro esta ajeno a todo esto, lo llamo delante tuyo para que veas eh, el ministro no tiene absolutamente nada que ver

Voz 01: ¿Entonces porque le echan la culpa al ministro?

Voz 02: Ya, vamos a ver, vamos a ver, pa" que veas que estas llena de odio en tu cabeza

Voz 01: No presidente también quería decirle que

Voz 02: Ya, de acuerdo vamos a ver, vamos a ver, vamos a ver, vamos a ver, contigo voy a escuchar que vamos a hablar por primera vez de Iván con el ministro, nunca he hablado con el ministro

Voz 01: Entonces quien esta hablando

Voz 02: Nunca he hablado con, con

Voz 01: ¿Y quien esta hablando con el ministro?

Voz 02: Por eso oí pa que veas que estas de odio, llena de odio tu cabeza y llena de mentiras ya, o sea ya me hartaste ya también

Voz 01: Ya, ya

Voz 02: Ya, vamos a ver (ininteligible)



- Voz 01:** Pregúntale si alguien le ha llamado para que le diga el nombre
- Voz 02:** Por eso, por eso, (realiza la llamada se escucha el tono), aquí vas a escuchar todo lo que dice Susej no tiene (ininteligible)
- Voz 01:** Yo no estoy llena de odio
- Voz 02:** estas
- Voz 01:** Yo no estoy llena de odio
- Voz 02:** Por eso te digo, o sea, ahora metes al ministro
- Voz 01:** No, el mini
- Voz 02:** Lo metes al ministro, por eso, o sea tu lo metes al ministro
- Voz 01:** Yo le doy ahorita, usted termina que le hable le voy a enseñar algo, (sigue sonando la llamada), nosotros no estamos llenos de odios, somos una familia tranquila
- Voz 02:** Esta bien
- Voz 01:** Una familia normal, una familia normal
- Voz 02:** Esta bien, esta bien, o sea ahora resulta que el ministro lo ha pedido, o sea quien se lo ha pedido al ministro, vamos aclarar
- Voz 01:** Si
- Voz 02:** Vamos, por eso te digo
- Voz 01:** O por último llámelo a Figueredo haber si le ha dicho algo a Iván, a ver como que, como que yo no supiera, pregúntele a Figueredo, porque el sabe que yo voy a renunciar, el sabe que yo soy la que me voy a ir.
- Voz 02:** No, es que no es cuando te de la gana que puedes renunciar
- Voz 01:** O sea, ¿cuándo quiere usted que renuncie? ¿hoy día?
- Voz 02:** No, o sea el tema, el tema fue
- Voz 01:** Pero, ¿quiere usted que renuncie, hoy día?
- Voz 02:** No, shh, no, no, el tema fue que o sea sin decirle absolutamente nada a Figueredo y te pongo el correo de Figueredo
- Voz 01:** No, no es que presidente no ha sido así yo muchas cosas yo cayo para que la gente no quede mal y muchas personas y no ha sido así, y no ha sido así
- Voz 02:** Claro
- Silencio de 9 segundos**
- Voz 01:** Llámale usted a Figueredo para que compruebe



Voz 02: Ya va, el jueves 25 de junio, jefe buenos días le voy a pedir a Iván su renuncia para matar todo este asunto, quise avisarte ya, mira eso ha sido el jueves 25 de junio, ya, (ininteligible) absolutamente nada lo anterior este es lo que dice el descargo de la respuesta dice, descargo lo que va cuando sale la nota, esta sería nuestra respuesta jefe la notaria en América noticia está saliendo en los siguientes términos los familiares la señora Karen luz que trabaja es lo que me pasa, mira yo no niego absolutamente nada, yo no niego nada, nada ya, entonces acá me dice los jefes, jefe buenos días esto, esto fue del veín, del miércoles 24 de junio, el jueves 24 de junio jefe buenos días, el me llama no le contesto, a las 7:30 am le voy a pedir a Iván su renuncia para matar todo esto quería avisarle, luego me habla que murió el papa de esto, entonces yo después a esto le digo, eh

Voz 01: Si, porque usted me dijo que ha venido acá que usted ha hablado con el que le ha dicho que no, que no rompa su carta

Voz 02: Yo le dije, yo le dije sin (ininteligible)

Voz 01: Claro

Voz 02: Yo le digo tranquilo no se trata de precipitarte vamos ayer que cosa es lo mejor, o sea Karen para mi yo la estimo a su familia y todo, aguanta, aguanta, porque finalmente si va salir Iván y después por cualquier motivo sale Karen o sea no puedo dejar a todos en el aire

Voz 01: Uju

Voz 02: Entonces aguanta le dije

Voz 01: En eso hemos quedado

Voz 02: Ya eso le dije

Voz 01: En eso hemos quedado, pero usted quiere que renuncie ¿ahora?

Voz 02: Entonces yo hable contigo y que me dijiste

Voz 01: Si pero quiere usted, cuando quiere que renuncie usted

Voz 02: ¿Qué, que me dijiste?

Voz 01: ¿Pero cuando usted quiere que renuncie?

Voz 02: Que, que me dijiste tu

Voz 01: Que yo iba a renunciar

Voz 02: No, ¿me dijiste fecha?

Voz 01: No

Voz 02: No sea cínica pues Karen por eso, ósea



Voz 01: Pero usted quiere

Voz 02: Tú me dijiste, tú me dijiste, presidente

Voz 01: Presidente

Voz 02: Escúchame, escúchame

Voz 01: Cuando quiere que renuncie quiere que ahorita traiga mi renuncia hoy día

Voz 02: Te voy a decir lo que tu me dijiste, yo no he dicho nada, yo no hable, presidente el martes, el martes

Voz 01: Uju

Voz 02: Tengo mi citación para dar mi declaración

Voz 01: Claro y se supone que hoy día tenía que renunciar

Voz 02: Shh, escúchame, escúchame

Voz 01: Hoy día

Voz 02: El día miércoles es consejo de ministro yo quiero estar en el consejo de ministro, el jueves yo renuncio, máximo el viernes

Voz 01: Uju, uju, así ha sido

Voz 02: De acuerdo, ya, entonces, entonces

Voz 01: Claro

Voz 02: Yo he dicho eso, quien ha puesto la fecha

Voz 01: No ya se pero

Voz 02: No, estu., escúchame pues Karen quien ha puesto la fecha tu y yo

Voz 01: Para ustedes es fácil que yo renuncie para que todo el peso caiga sobre mi presidente, dese cuenta

Voz 02: Quien, quien ha dicho eso

Voz 01: Ya, yo he dicho, para

Voz 02: Tu has dicho, yo no he dicho nada

Voz 01: Pero porque, pero porque

Voz 02: Entonces yo le digo, cesar tranquilo aguanta porque no quisiera de que renuncie Iván, que le aceptes la renuncia y después salga Karen y obviamente eso

Voz 01: Anteriormente usted me dijo renuncia de una vez , porque no vaya ser que tu y Iván se queden sin trabajo los dos

Voz 02: No, no, entonces tu dijiste eso



- Voz 01:** Ya esta bien, yo le he dicho que hoy día me iba
- Voz 02:** Ya, ya perfecto
- Voz 01:** Ya máximo que hoy día me iba ya
- Voz 02:** Ya, perfecto, entonces, entonces
- Voz 01:** Ya hoy día me voy, ya
- Voz 02:** Ahora, yo no he hablado con Figueredo, quiere que hable con Figueredo, ahorita voy hablar con Figueredo, yo le dije tranquilo porque el viernes va ver, hoy día sale el reportaje este en el comercio, todo mundo se pone nervioso, o sea, o sea
- Voz 01:** Y no se ponen nervioso por Mirian
- Voz 02:** Se podrán nervioso los que tengan que ponerse nervioso con Mirian estoy hablando de tu caso
- Voz 01:** Claro, o sea mi caso si es el patético, es el peor, el mi caso va traer abajo el gobierno presidente
- Voz 02:** Escúchame, no en absoluto, en absoluto
- Voz 01:** presidente, mire yo lo único que le digo es que hoy si, o sea me voy hoy día, pero a mi la fiscal, hoy día le dije temprano me ha llamado el asistente del fiscal y me ha dicho que voy a tener una nueva citación
- Voz 02:** Ya si quieres 20 declaraciones
- Voz 01:** ¿Y quién me va ayudar económicamente con el abogado?
- Voz 02:** ¿Y quién te está ayudando ahora? ¿quién te está ayudando ahora con él?
- Voz 01:** Usted y Oscar pues
- Voz 02:** Por eso pues que diferencia hay no entiendo, que diferencia hay, que diferencia hay, o sea, que diferencia hay, o sea está bien tú, tu, o sea yo, o sea como te digo, o sea ahorita seguramente y lo puedo llamar a Figueredo, lo puedo llamar a Figueredo y seguramente el esta igual de nervioso ¿Por qué?, porque la línea conduce
- Voz 01:** A mi
- Voz 02:** Tuya a Figueredo, pero por ejemplo de mirian hay miles que conduce a otros, por ejemplo, por ejemplo te digo una cosa en la confianza del caso, te digo en la confianza del caso, hoy día le tocaba este, este declarar a María, este maría ¿no?
- Voz 01:** Si ayer me dijo



Voz 02: Ya, María Hiler también la han comprometido, ya, ella tiene todo un problema propio, maría también tiene su esposo que trabaja no sé cuánto, tiene su propio problema ella esta asustada la obliga a escribirnos y no se que cosa todo, entonces el problema de María va a traerlo, tiene problema pa maría pal esposo para todo es aparte, o sea y ella esta viendo como soluciona su problema

Voz 01: Pero que ella es jefa, ella tiene un cargo aquí en palacio, yo no tengo un cargo

Voz 02: Tu estas a lado mío

Voz 01: Si

Voz 02: ¿Quién pesa más? ¿maría o tú?

Voz 01: presidente ella

Voz 02: (Ininteligible)

Voz 01: Yo administrativamente

Voz 02: ¿Quién pesa más? ¿Quién puede llamar en nombre mío? ¿María o tu? O sea, María

Voz 01: Pero yo no llamo, yo no llamo a nadie, yo no llamo sin autorización de usted y de Mirian

Voz 02: Por eso, por eso, ¿autorización de Mirian?

Voz 01: Claro

Voz 02: Autorización mía

Voz 01: Pero es de usted y de ella

Voz 02: Autorización mía

Voz 01: A bueno de usted presidente, pero yo no llamo

Voz 02: O sea, ósea ¿tu llamas por autorización de Mirian? Tu llamas por autorización mía

Voz 01: presidente, pero yo no llamo, pero yo no llamo, pero presidente

Voz 02: Entonces, ¿quién pesa más? ¿María o tu? por favor que

Voz 01: Bueno si usted dice que yo, ya, ya pues

Voz 02: Si yo digo, si yo digo

Voz 01: Yo no pensé nunca

Voz 02: Una llamada tuya es como una llamada mía

Voz 01: presidente ¿cuantos meses?

Voz 02: Una llamada tuya es como una llamada mía



- Voz 01:** Ya, yo sé pero cuantos meses y, y meses de meses he estado arrinconada ahí yo, yo veo
- Voz 02:** Una llamada tuya es una llamada mía, llames a quien llames, si tu llamas un ministro viene en 5 minutos porque eres loca, porque viene porque eres loca, tu llamas un ministro, ministro venga por favor a, a viene en cuanto, ¿porque viene?
- Voz 01:** presidente dígame, dígame
- Voz 02:** ¿Por qué viene?
- Voz 01:** En que momento, yo no sé, yo no sé mi vida mire como se ha cambiado de un día para otro, y estoy acá sentada y mi familia está destrozada y yo acá y es mi culpa
- Voz 02:** Y es mi culpa, es mi culpa, es mi culpa dime te pregunto, o sea ¿yo te he hecho el daño? Yo te he hecho el daño, ¿yo?
- Voz 01:** presidente, presidente ¿cuándo salto mi nombre?
- Voz 02:** ¿Cuándo salto tu nombre?
- Voz 01:** Cuando salto mi nombre
- Voz 02:** Dime pues
- Voz 01:** Cuando han visto en el portal de transparencia
- Voz 02:** ¿Qué cosa?
- Voz 01:** Que yo había recibido a Richard Swing
- Voz 02:** No, por favor
- Voz 01:** presidente hay salto mi nombre yo nunca he estado involucrada en esto
- Voz 02:** Por favor, por favor, o sea, o sea, o sea el tema toda la relación, o sea todo eso lo buscan, entonces yo te digo una cosa tu o sea no en vano estas trabajando 10 años conmigo, ¿en 10 años has progresado o no has progresado?, ¿no has progresado?
- Voz 01:** presidente con mucho esfuerzo
- Voz 02:** En 10 años
- Voz 01:** Lo que yo gano
- Voz 02:** Te estoy preguntando, te estoy preguntando familiarmente
- Voz 01:** Lo que, si, porque mi esposo porque mi esposo ha trabajado
- Voz 02:** En 10 años, en 10 años
- Voz 01:** Si presidente



Voz 02: ¿Y tú no has trabajado? ¿tú no aportas? ¿tú no aportas nada?

Voz 01: Si he trabajado, pero también quien aporta más es mi esposo

Voz 02: Oye, oye acuérdate de lo de Antonio Zevallos lo que, lo que me dijiste una vez que, o sea

Voz 01: Pero presidente, eso son todos

Voz 02: Acuérdate, acuérdate

Voz 01: Me acuerdo perfectamente

Voz 02: Acuérdate, acuérdate, entonces o sea ya te digo, o sea que me sorprendiste

Voz 01: Si de todo, de todo me acuerdo

Voz 02: Si acuérdate de todo

Voz 01: Incluso de eso también, este Fabio quiere hablar el lunes con usted

Voz 02: Ya

Voz 01: Porque ahorita esta de viaje y quiere halar el lunes con usted

Voz 02: Ya

Voz 01: Me ha dicho que quiere venir a las 7 de la noche si es que usted, porque ese rato no va a estar nadie y quiere hablar solo con usted

Voz 02: Lo que tu quieras, lo que tu quieras

Voz 01: Yo, yo mire presidente usted sabe de repente ahorita en un tono de repente no igual yo ya no voy a poner fecha, porque yo o sea con esto que han hecho para mi familia

Voz 02: O sea

Voz 01: Yo presidente estoy así, estoy mal, Iván también esta mal, ya, Iván está mal, ahora yo si le he pedido por favor que Iván se mantenga, yo

Voz 02: O sea, yo, yo no voy hacer

Voz 01: Ya esta bien

Voz 02: Yo he sostenido a Iván esta semana

Voz 01: Ya esta bien

Voz 02: Esta semana lo he sostenido, lo le he dicho a esto esta semana por favor no lo toques a Iván, o sea yo le he dicho y te he dicho a ti en (ininteligible), tu me dijiste, esta semana por favor a Iván no lo toquen

Voz 01: Ya, yo, yo renuncio hoy día



Voz 02: Entonces

Voz 01: Ya y mañana que van a decir todos los titulares ella es la culpable y Mirian la campeona de la mentira ella se salva sobre mí, sobre el peso mío

Voz 02: Mira tus odios son tus problemas

Voz 01: No es mi odio

Voz 02: Tus odios son tus problemas, tus odios son tus problemas

Voz 01: No es mi odio, porque usted sabe presidente, usted sabe presidente que ella es la culpable

Voz 02: ¿Qué se yo?

Voz 01: Ella es la culpable, ella es la culpable

Voz 02: ¿De qué?

Voz 01: De todas las cosas que están pasando aquí

Voz 02: Ya, esta bien, esta bien, ella es la culpable y va pagar por su culpa

Voz 01: ¿Cuándo? ¿cuándo yo me vaya?

Voz 02: No igualito esta citada a la fiscalía el día martes tiene citación en la fiscalía

Voz 01: Yo no le deseo mal a ella de verdad, yo no le deseo mal a ella

Voz 02: Esta bien

Voz 01: Yo no le deseo mal a ella, pero cada quien tiene en la vida lo que se merece

Voz 02: Lo único que te digo que Cesar Figueredo me ha puesto su cargo a disposición

Voz 01: ¿El mismo?

Voz 02: El, su cargo el, de Cesar Figueredo

Voz 01: Bueno

Voz 02: Me ha dicho jefe creo que la cosa esta muy complicada

Voz 01: Claro sabe porque, porque él quiere pues ser el secretario general

Voz 02: No, no, si sale de ahí se va a su casa, o sea con cesar Figueredo no voy a trabajar más, una cosa para mi, yo diferencio muy bien la cuestión amistad y la cuestión de trabajo

Voz 01: Yo sé que presidente en mi corazón voy a llevarme muchas cosas

Voz 02: Cesar Figueredo me ha puesto su cargo a disposición



Voz 01: Que, que yo no quiero de verdad comprometer a nadie, a nadie, a nadie, porque esa es la lealtad no solo es de ida presidente, la lealtad es de ida y vuelta, ya, y yo me voy a guardar en mi corazón muchas cosas para no comprometer a nadie, Cesar Figueredo una excelente persona, una muy buena persona y me reservo, mi la demás opinión me reservo, yo es que yo quiera cuando yo quiera voy a renunciar no yo no le estoy pidiendo eso, yo no lo le estoy pidiendo eso, yo solamente tenia el miedo de ir el martes a la fiscalía, ya yo voy a ir sola, yo el lunes vengo temprano y yo le estoy presentando mi carta de renuncia, yo el lunes vengo y le presento mi cara, así me exponga a que me saquen un dominical porque mi familia ya esta curtida, así me exponga que haya cualquier cosa, yo el lunes vengo y le presento mi carta de renuncia, si yo no le presento mi carta, hay usted puede agarrar y decirle que se vaya a Iván, ya, pero yo estoy diciéndole eso

Voz 02: (ininteligible)

Voz 01: Y si gusta si no quiere esperar hasta el lunes, a bueno Fabio no está acá no

Voz 02: (Ininteligible)

Realiza una llamada voz 02 le contestan

Voz 02: Alo Cesar ¿cómo estás?, hola aquí estoy en mi oficina con Karen Rocca nuestra común amiga, ya, ella me desliza alguna idea de que tú tienes alguna presión de sacar a Iván de parte del ministro, que el ministro te ha pedido algo, ¿ah?, uju, obviamente claro (ininteligible) nada de esto, ya, el ministro, el ministro no te ha dicho nada al respecto, ya perfecto, o sea por lo visto el ministro obviamente esta ajeno a todo esto, claro eso es un tema ya, ya, y tú que has pensado, tú que has pensado ahorita que hacer, aja ya, uju, ya.

Llamada en alta voz, muy bajo para transcripción

Voz 02: Ya, es así, uju

Voz 01: El lunes, el lunes, el lunes porque yo me voy el lunes

Voz 02: Ya, ¿tú que estás haciendo ahora?, uju, ya, ya que has decidido al respecto o sea mira, tu yo veo yo, el jueves de la semana pasada hace 8 días, he tu me dijiste que le habías pedido la renuncia a Iván yo te dije que lo aguantes por una semana que me dejes hablar con Karen, no, ahora simple y llanamente te digo tu actúa toma la decisión que creas tu más conveniente, no sé yo he aguantado todo esto acá, lo que tu creas conveniente, lo que veas que veas y finalmente he como en algún momento tú lo evaluaste tú ves lo que corresponda, uju, ya, ok ya listo, yo, yo lo he visto porque no quería generar ninguna incomodidad ni nada por el estilo porque yo te



tengo mucho aprecio a pesar de las cosas difíciles, duras, unmm que hace incluso este generar cierta tensión entre personas que nos queremos y todo siempre pienso en lo mejor para todo no, entonces por eso te digo aguanta no te precipites, no, no vayas a tomar una decisión así apresurada el jueves de la semana pasada que te dije oye no, deja sin efecto el pedido de renuncia que le hiciste a Iván pero ya 8 días después tu y ve y toma la decisión que tu creas conveniente, la que tu (habla cesar), obviamente que como tu dices si va (ininteligible) nada acá, ya

- Voz 01:** Por eso yo me voy a ir, yo me voy a ir, ya
- Voz 02:** Ya, ya perfecto, listo Cesar ok, un abrazo
- Voz 01:** Yo el lunes vengo presidente, vengo con mi carta
- Voz 02:** Lo que, lo que justo él me ha pasado, de que él está pasando la hoy día la, el cese de Iván, no, entonces
- Voz 01:** Entonces si Iván se va yo ya no me voy
- Voz 02:** Yo, yo (ininteligible)
- Voz 01:** Pero como le digo, o sea le digo
- Voz 02:** Es como tú quieras, es como tú quieras ya después
- Voz 01:** Pero es que entienda, yo ya le he dicho de acá es un ambiente toxico yo soy, yo no soy la que
- Voz 02:** Si finalmente, si finalmente, en algún momento
- Voz 01:** Le puedo llamar a Cesar
- Voz 02:** ¿Ah?
- Voz 01:** Le puedo llamar a Cesar yo, y decirle ahorita delante de usted que quien va renunciar soy yo
- Voz 02:** Pero no, es que tú no pones la fecha
- Voz 01:** ¿Pero cuando quiere que renuncie? ¿hoy día?
- Voz 02:** Tu no pones la fecha
- Voz 01:** ¿Hoy día quiere que renuncie?
- Voz 02:** Tu no pones la fecha
- Voz 01:** Pero cuando quiere que renuncie
- Voz 02:** o sea tu no pones la fecha, tu no pones la fecha
- Voz 01:** Ya dígame, ahorita yo hago la carta, o sea yo tengo yo la presento ahorita
- Voz 02:** Uju



- Voz 01:** Para que salga mañana publicada en el peruano, eso
- Voz 02:** Yo la puedo publicar en el peruano el lunes, el martes, el miércoles cuando sea
- Voz 01:** Ya, pero yo la, yo la
- Voz 02:** El tema está en que aquí este he realmente con toda la estimación que te tengo o sea me generas desconfianzas, que tenías que declarar el martes, el martes no declaraste, que tenías que declarar el jueves
- Voz 01:** Yo no declaro el martes simplemente por el hecho de que a mi me dijeron que había un fiscal corrupto que Oscar había hablado etc., etc.
- Voz 02:** Tu no tienes nada que ver eso, tu declaración es tu declaración
- Voz 01:** presidente, no, no, si pero los problemas judiciales no son para usted, son para mi
- Voz 02:** No, cuando tu declares es tu declaración, entonces ya muy bien vas a declarar todo, después declaras con la computadora de Iván y no se cuanto
- Voz 01:** Sin abogado
- Voz 02:** Si, o sea, o sea absolutamente que voy a ir, tu me dices el miércoles voy a ir el día jueves temprano al abogado, después yo
- Voz 01:** presidente, mire ahorita yo, disculpe usted es el presidente usted nunca, usted siempre va tener la razón, pero yo le digo
- Voz 02:** Me equivoco muchas veces, me equivoco muchas veces
- Voz 01:** No, pero yo le digo una cosa yo estoy haciéndole daño de repente ahorita a mi familia a mi esposo estoy tratando de entender ya, yo le estoy diciendo o sea yo el lunes vengo temprano ya para no traer cola ni nada porque yo le había dicho incluso a mi familia yo no quiero que nadie se sienta mal por esta actitud, yo voy acabar con esto, porque yo me voy a ir y todos vamos a estar tranquilos, eso es lo que yo he quedado con mi familia, he quedado con mis hijos y con Iván, yo vengo con mi
- Voz 02:** Ya, pero hoy día, hoy día va salir ese Sr., es lo que te digo, o sea, es lo que me ha comunicado, que me ha mandado, me dice presidente (ininteligible)
- Voz 01:** Entonces yo nunca he hablado con Cesar, ahorita mismo yo voy hablar con Cesar y le voy a pedir de favor que lo aguante hasta el lunes, le voy a pedir
- Voz 02:** Bueno tu si te acepta



Voz 01: Si yo le voy a pedir, porque o sea la que se va ir soy yo, y nosotros tenemos que tener un respaldo económico de Iván

Voz 02: o sea esto si finalmente

Voz 01: o sea ni siquiera usted piensa julio o sea ya, que se vaya en julio de repente por un tema de julio para tener el sueldo de julio ni siquiera eso

Voz 02: No sabes tu administrativamente que tienes la parte proporcional

Voz 01: ¿Qué cuanto es la parte proporcional?

Voz 02: La parte proporcional si tu trabajaste 5 meses te dan 5 de gratificación si trabajaste 6 meses te dan 6 meses de gratificación

Voz 01: A mi no me corresponde eso, a mi no me corresponde eso presidente

Voz 02: Exactamente, exactamente, o sea administrativamente es lo que corresponde

Voz 01: A mi no

Voz 02: A todos, a todos

Voz 01: Es que a mi no, ni siquiera gratificación me corresponde presidente

Voz 02: Si no te corresponde gratificación no te corresponde gratificación

Voz 01: Pero por eso no me va corresponder este proporcionalmente nada

Voz 02: Por eso, por eso no te corresponde gratificación

Voz 01: Pero igual presidente me voy a ir el lunes, igual me voy a ir el lunes

Voz 02: Tu ve y, y

Voz 01: Yo voy hablar con cesar con todo con su autorización o sea sabiendo usted, ahorita le voy a llamar a Cesar, voy a llamar a Cesar y le voy a pedir por favor, por favor que lo aguante hasta el lunes

Voz 02: No voy a este

Voz 01: Yo lo tengo todo claro presidente

Voz 02: ya, esta bien

Voz 01: Y no es un odio, no es un odio a esa Sra., no es un odio, de verdad no es un odio, yo le deseo mucha suerte, mucha suerte

Voz 02: Que la va necesitar, que la va necesitar

Voz 01: Le deseo mucha suerte sabe porque presidente porque en la vida uno tiene que conducir y hacer buenas acciones



Voz 02: Y uno, uno finalmente, eh, recibe lo que da, eso es siempre (ininteligible) eso es siempre uno recibe lo que da

Voz 01: Así es, si, usted sabe que me estoy yendo injustamente

Voz 02: Así es la vida

Voz 01: Usted sabe que me estoy yendo injustamente

Voz 02: Mira, mira

Voz 01: Usted sabe presidente

Voz 02: A la final uno recibe lo que da

Voz 01: Si pero quiero que usted diga, es cierto yo me estoy yendo injustamente

Voz 02: No, no lo que yo te he dicho o sea para mi lo que si es un problema es el hecho de cuando tú trabajaste en el gobierno regional, la empresa la cual era tu accionista daba servicio al gobierno, eso es un problema o sea eso es un problema para mi es un problema que Mirian Morales en el área que trabajaba se contrato a la esposa, a la hermana de su pareja aunque no sea casada, es un problema, o sea te digo es un problema ella, eso que tiene que asumirlo que tiene que ver, que no cuanto, eso es un problema tuyo, o sea eso es un problema tuyo, o sea yo en la vida (ininteligible) Vizcarra podría dar un trabajo para el gobierno regional, en la vida podría dar un trabajo, o sea no podía ser, porque eso está prohibido porque yo soy socio, ahora ya no, igual que tu ya no tengo nada que ver, de, de



Voz 01: Pero es usted era (ininteligible) presidente, presidente, yo no era nada, yo no era nada

Voz 02: Consulte a un abogado, consulte un abogado

Voz 01: ya he consultado hasta un penali, penalista

Voz 02: Ya, por lo mismo

Voz 01: ¿Quién le ha dado su apreciación legal a usted?

Voz 02: ¿Qué cosa?

Voz 01: La apreciación legal de todo este tema de mi caso, ¿quién le ha dado la apreciación legal?

Voz 02: a quien preguntes, pregúntale a Oscar, pregúntale a cuál sea, o sea a quien preguntes, o sea tu no puedes tu dar un servicio publico y privado en una misma función

Voz 01: Pero yo que función cumplía a su lado en ese tiempo

Voz 02: Es, tu estabas dadon un servicio publico

Voz 01: ¿Cuántas familias? Presidente, ¿Cuántas personas? En Moquegua, en Moquegua solo dos opciones de trabajo

Voz 02: uju

Voz 01: O el gobierno regional o el municipio provincial

Voz 02: Sauder esta

Voz 01: En Sauder nos dan, nos dan trabajo

Voz 02: Por eso en quellaveco

Voz 01: Y en quellaveco, ¿quién está en quevalleco ahora presidente? ¿está mi familia?

Voz 02: Escucha, escucha, por eso digo

Voz 01: Pero quien está, pero quienes están

Voz 02: No me digas que solo hay dos opciones de trabajo

Voz 01: presidente y ellos dan opción de trabajo, a, a, porque son Roca le vamos a dar opción de trabajo

Voz 02: Por eso te digo están las farmacias de Iván Machebo, están las librerías, están las jugueterías, están los restaurantes te das cuenta que hay cientos de, de ofertas de trabajos

Voz 01: ¿Y porque la gente esta sin trabajo?

Voz 02: ¿Ah?

Voz 01: ¿Y porque la gente está sin trabajo?, si hay 100 opciones de trabajo, porque en Moquegua la gente esta sin trabajo, porque mis hermanos siendo moqueguanos han tenido que salir a buscar trabajo Arequipa, Tacna, puno porque

Voz 02: Así es, así es en todas partes

Voz 01: Pero usted dice que hay opción de trabajo en Moquegua no hay

Voz 02: No, lo que te estoy diciendo

Voz 01: En Moquegua no hay opción de trabajo

Voz 02: Es que es mentira que solamente hay dos opciones de trabajo

Voz 01: Todo el mundo lo sabe, todo el mundo lo sabe

Voz 02: No hay solamente dos opciones de trabajo, hay o sea tu ves hay talleres de mecánica, hay tornerías, hay restaurante, hay librerías, hay imprentas, hay confección, todos somos (ininteligible), hay sabes que cosas, hay gente empresarios como tu papa, hay todo eso

Voz 01: Mi papa le da trabajo a mucha gente



Voz 02: Por eso, por eso, eso, eso no tiene

Voz 01: Y esto, 12 trabajadores, a 12 trabajadores ya

Voz 02: Eso es una opción de trabajo, eso es una opción de trabajo no solamente municipio ah, lo de la final tu papa es un emprendedor, es un buen emprendedor que también genera opciones de trabajo si es M Vizcarra también es una empresa que genera opciones de trabajo, hay veces 20 trabajadores (ininteligible) y cuando vemos ahora 300 trabajadores

Voz 01: Voy hablar con Cesar de una vez ya, voy hablar con Cesar de una vez y ya me paso a retirar hasta el día lunes

Voz 02: Ya

Voz 01: Yo vengo el lunes con mi carta, y ya presidente gracias

Voz 02: Listo

Se retira de la oficina aun con la grabación andando

Voz 01: Te llaman, toca, realiza una llamada, alo, hola acabo de salir de hablar con el presidente, no que y, no te hagas cesar ya tu sabes porque estoy metida acá, ah tú sabes, tú sabes, tú sabes y es justo o que me están haciendo, o sea es justo que tu digas que si lo vas a cesar a Iván, o sea mira lo que me estas haciendo (voz llorosa) si tu cesar, no cesar, tu, no cesar tú, te pido por favor, te pido por favor, si un poco de cariño tienes en nombre de todas las cosas que han pasado y que me he callado, te pido por favor que no ceses a Iván, ya porque quien se va ir y va a presentar su renuncia aunque sea injusta aunque todo el peso venga sobre voy a ser yo Cesar, ya y eso te lo pido te lo pido en nombre de mis hijos cesar ya, chao.



Personas que intervienen en la conversación

Voz 01: Referenciada como Karen

Voz 02: Referenciada como Presidente